

**Қазақстан Республикасының білім және ғылым министрлігі**  
**Ұлттық білім беру статистикасы және бағалау орталығы**



***PISA ХАЛЫҚАРАЛЫҚ ЗЕРТТЕУІНІҢ ТЕСТ  
ТАПСЫРМАЛАРЫНЫҢ ҮЛГІЛЕРІ***

**АСТАНА 2014**

---

# МАТЕМАТИКАЛЫҚ САУАТТЫЛЫҚ

## ФУДЗИ ТАУЫНА ШЫҒУ

Фудзи тауы Жапониядағы белгілі тыныш жатқан вулкан.



---

### Сұрақ 1: Фудзи тауына шығу

Фудзи тауының басына шығу көпшілік үшін әр жылдың 1 шілдесінен 27 тамызына дейін ашық. Осы уақыт аралығында 200 000-ға жуық адам Фудзи тауының басына шығады.

Орташа есеппен алғанда, күніне шамамен қанша адам Фудзи тауының басына шығады?

- A 340
- B 710
- C 3400
- D 7100
- E 7400

---

## **Сұрақ 2: Фудзи тауына шығу**

Фудзи тауына апаратын Готемба жолының ұзындығы 9 километрге (км) жуық.

Жаяу жүргіншілер 18 км жүрістен 20.00-де келуі керек.

Марат орташа есеппен бір сағатта 1,5 километр тауға шығатындығын, ал төмен қарай оның жылдамдығы екі есеге көбейетіндігін есептеді. Бұл жылдамдық тамақ ішуге және демалуға үзіліс жасауға мүмкіндік беретін уақытты ескереді.

Мараттың есептеуін қолдансақ, кешкі сағат 20.00-де қайтып келу үшін оның жүруді бастайтын ең кеш уақыты қандай?

.....

---

## **Сұрақ 3: Фудзи тауына шығу**

Марат Готемба жолындағы жүрісінде өзінің қадамдарын есептеу үшін қадам есептегішті киіп алды.

Оның қадам есептегіші оның жоғарыға қарай 22 500 қадам жасағанын көрсетті.

Мараттың Готемба жолындағы 9 км жүрісіндегі орташа қадам ұзындығын есептеңіз. Жауабыңызды сантиметрмен (см) беріңіз.

Жауап: ..... см

---

## АҒАШ ПОЙЫЗ БӨЛІГІ

Беріктің кішкентай қарындасы Айгүл өзінің ағаш пойызымен ойнағанды қатты ұнатады. Берік оған төменде көрсетілгендей иілген бөліктерден жол жасауға көмектесті.

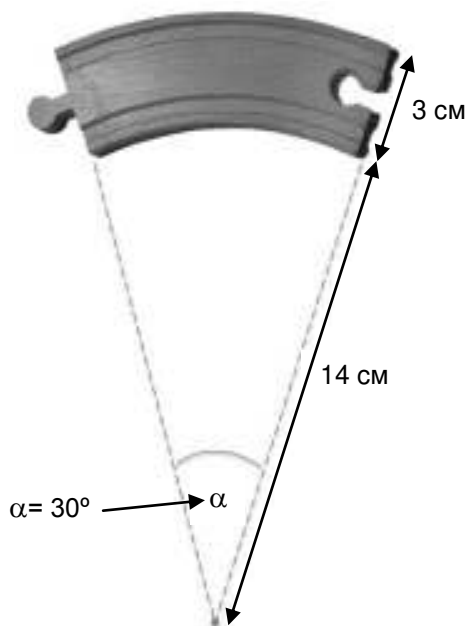

Ескерту: Суретте масштаб ескерілмеген.

---

### Сұрақ 1: Ағаш пойыз бөлігі

Шеңбер жол жасау үшін Берік пен Айгүлге жоғарыда көрсетілгендей қанша иілген бөліктер қажет?

Иілген бөліктердің саны: .....

## Сұрақ 2: Ағаш пойыз бөлігі

Осы ағаш ойыншықты өндіруші бұрышы  $\alpha$  градуста иілген бөліктің екінші түрін шығаруды көздеп отыр. Өндіру үрдісін тежейтін бір ғана нәрсе  $\alpha$  бұрышының градустары бүтін сан ғана бола алатындығында.

Өндіруші жаңа иілген бөліктегі  $\alpha$  бұрышының қасиеттерін осы жаңа бөліктерді ғана пайдаланып, толық шеңбер жол салу мүмкін болатындай етіп ойластырған.

$\alpha$  бұрышының келесі қасиеттері болуы тиіс пе? Әрбір қасиет үшін «Иә» немесе «Жоқ» дегенді айналдыра сызыңыз.

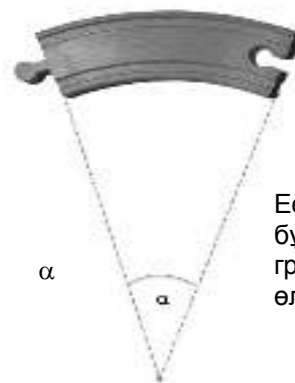

Ескерту :  $\alpha$  бұрышы бүтін градустармен өлшенген, °.

Қасиеті	Иә немесе Жоқ?
$\alpha$ жұп санды бұрыш болу керек.	Иә / Жоқ
$\alpha$ - $90^\circ$ -тан аз болу керек.	Иә / Жоқ

---

## ҚҰРЫЛЫҚ АУМАҒЫ

Төменде Антарктида картасы бейнеленген:



---

### Сұрақ: ҚҰРЫЛЫҚ АУМАҒЫ

Картаның масштабын пайдалана отырып, Антарктиданың аумағын шамамен анықтаңыз.

Құрлықтың аумағын қандай тәсілмен анықтағаныңызды түсіндіріп, өз есептеуіңізді келтіріңіз.

(Жауабын беру мақсатында картаны пайдаласаңыз болады. Мысалы, картада сызбалар сызуға).

---

## ЖАРЫС МАШИНАСЫНЫҢ ЖЫЛДАМДЫҒЫ

Төмендегі графикте, үш километрлік, өр және түсулерсіз, айналмалы тас жолда жарыс машинасының жылдамдығының қалай өзгергені көрсетілген.

---

### Сұрақ 1: ЖАРЫС МАШИНАСЫНЫҢ ЖЫЛДАМДЫҒЫ

Сөре сызығынан ең ұзын тура сызықтың басына дейінгі арақашықтық неге тең?

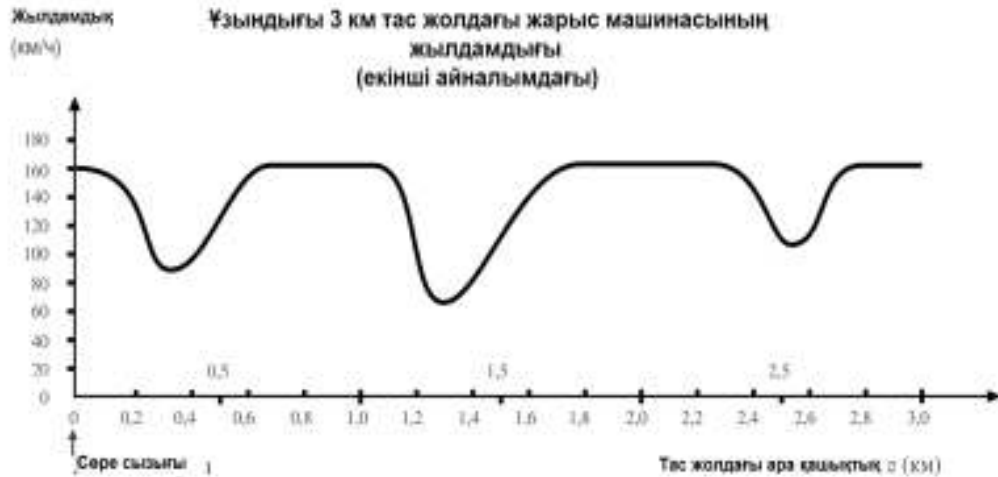

- A 0,5 км
- B 1,5 км
- C 2,3 км
- D 2,6 км

---

### Сұрақ 2: ЖАРЫС МАШИНАСЫНЫҢ ЖЫЛДАМДЫҒЫ

Екінші айналымда тас жолдың қай жерінде машинаның жылдамдығы ең аз болды?

- A Сөре сызығында
- B Шамамен 0,8 км белгісінде
- C Шамамен 1,3 км белгісінде
- D Шамамен тас жолдың ортасында

---

### Сұрақ 3: ЖАРЫС МАШИНАСЫНЫҢ ЖЫЛДАМДЫҒЫ

2,6 км және 2,8 км белгілері қойылған тас жолдағы машинаның жылдамдығы туралы не айтуға болады?

- A Машинаның жылдамдығы бір қалыпта қалды
- B Машинаның жылдамдығы үлкейді
- C Машинаның жылдамдығы азайды
- D Берілген кестеден машинаның жылдамдығын анықтау мүмкін емес

---

### Сұрақ 4: ЖАРЫС МАШИНАСЫНЫҢ ЖЫЛДАМДЫҒЫ

Төменде 5 түрлі пішінде келтірілген жарыс тас жолдары көрсетілген:

Жоғарыда келтірілген кестедегі жылдамдықты көре отырып, жарыс машинасы мына тас жолдың қайсысымен жүрді?

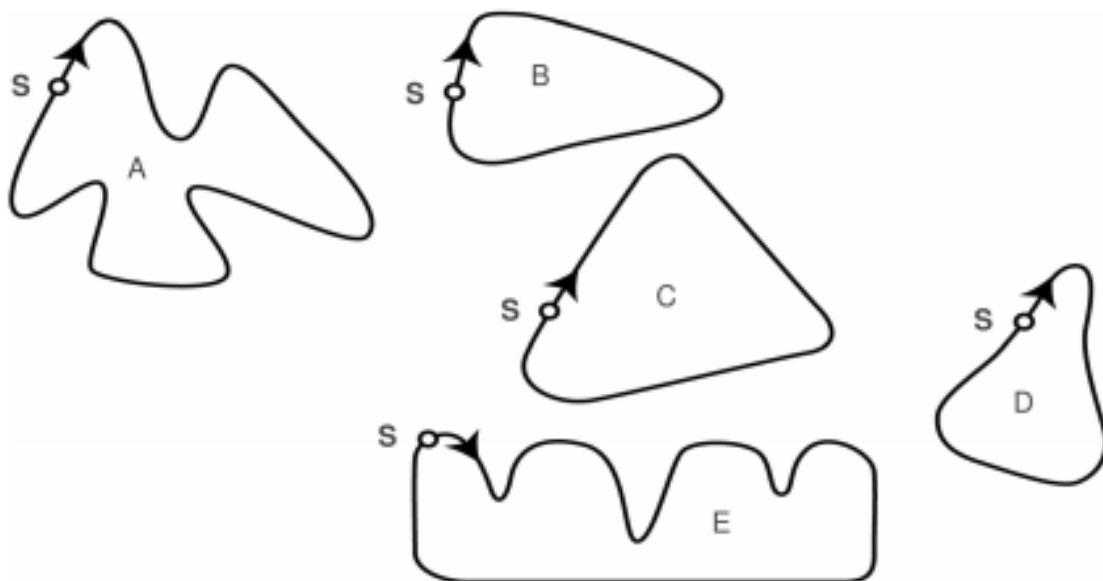



## НӨМІРЛЕНГЕН ОРЫНДЫҚТАР

Концертте аудиториядағы барлық адамдарға сахнаның жақсы көрінісін беру үшін залдағы орындықтар арасында бос орын қалдырылып қойылған. Ол төмендегі жоспарда көрсетілген.



**Бағана**

	A	B	C	D	E	F	G	H	I	J	K	L	M	N	O	P	Q	R	S
1	1		2		3		4		5		6		7		8		9		10
2		19		18		17		16		15		14		13		12		11	
3	20		21		22		23		24		25		26		27		28		29
4		38		37		36		35		34		33		32		31		30	
5																			
...																			
...																			

### Сұрақ 1: НӨМІРЛЕНГЕН ОРЫНДЫҚТАР

Алдыңғы тоғыз қатардағы орындықтардың жалпы саны қанша?

- A 77
- B 86
- C 87
- D 90

---

## Сұрақ 2: НӨМІРЛЕНГЕН ОРЫНДЫҚТАР

Дастан мен Ерік концертте кездесті.

Мынау Дастанның

Орын	Орналасқан жері
26	3 М

билеті:

Оның 26 нөмерлі орындығы үшінші қатарда және М бағанасында орналасқан.

Еріктің орындығының нөмері 148.

Еріктің орындығының орналасқан жері қандай (қатары мен бағанасы)?

Қатардың саны: .....

Бағана: .....

# ЖАРАТЫЛЫСТАНУ САУАТТЫЛЫҒЫ

## ҚЫЗУ ЖҰМЫС

### Сұрақ 1: ҚЫЗУ ЖҰМЫС

Петр өзінің ескі үйін жөндеп жатыр. Ол көлігінің жүк бөлігінде суы бар бөтелке, бірнеше шегелер мен ағаш кесінділерін қалдырып кетті. Көлік күннің астында 3 сағат тұрған соң, оның ішіндегі температура  $40^{\circ}\text{C}$ -ге жетті.

Көліктің ішіндегі заттар қандай күйге ұшырайды?

Әрбір пайымдауда «Иә» немесе «Жоқ» жауаптарының бірін айналдыра сызыңыз.

Көліктегі заттармен келесі жағдайлар болды ма?	Иә немесе Жоқ
Барлық заттардың температурасы бірдей болды	Иә / Жоқ
Біраз уақыттан кейін су қайнай бастады	Иә / Жоқ
Біраз уақыттан кейін шегелер ыстықтан қызара бастады	Иә / Жоқ

### Сұрақ 2: ҚЫЗУ ЖҰМЫС

Петр өзіне температурасы  $90^{\circ}\text{C}$  бір шыны кофе және бір шыны  $5^{\circ}\text{C}$  мұздай минералды су құйды. Екі шыны мен сусындардың көлемдері бірдей. Петр отырған бөлменің температурасы болса  $20^{\circ}\text{C}$  шамасында болған.

**Кофе мен минералды судың температурасы 10 минут өткен соң қандай болуы ықтимал?**

- A  $70^{\circ}\text{C}$  және  $10^{\circ}\text{C}$
- B  $90^{\circ}\text{C}$  және  $5^{\circ}\text{C}$
- C  $70^{\circ}\text{C}$  және  $25^{\circ}\text{C}$
- D  $20^{\circ}\text{C}$  және  $20^{\circ}\text{C}$

---

## НАНҒА АРНАЛҒАН ҚАМЫР



Аспазшы нан пісіру үшін қамыр даярлағанда оған ұн, су, тұз және ашытқыны араластырады. Одан кейін қамырды бір ыдысқа салып бірнеше сағатқа ашытуға қояды. Ашу барысында қамырда химиялық процесстер жүреді: ашытқы (дара жасушалы саңырауқұлақ) ұнның құрамындағы крахмал мен қантты көмірқышқыл газ бен спиртке айналдырады.

---

### Сұрақ 1: НАНҒА АРНАЛҒАН ҚАМЫР

Ашыту нәтижесінде қамыр көтеріледі. Қамыр неліктен көтеріледі?

- A Өйткені қамырда пайда болған спирт газға айналған күйге ауысады
- B Өйткені қамырда дара жасушалы саңырауқұлақтар көбейеді
- C Өйткені қамырда көмірқышқыл газы пайда болады
- D Өйткені ашу барысында қамырдағы су буға айналады

## Сұрақ 2: НАНҒА АРНАЛҒАН ҚАМЫР

Бірнеше сағаттан соң аспазшы қамырды өлшеп, оның салмағы біршама азайғанын байқады.

Суретте көрсетілген әрбір 4 тәжірибенің басында қамырдың салмағы бірдей. Аспазшы **ашытқының** қамыр салмағының жеңілдеуіне себепші екенін білу үшін қай **екі** тәжірибенің қорытындыларын салыстыруы қажет?

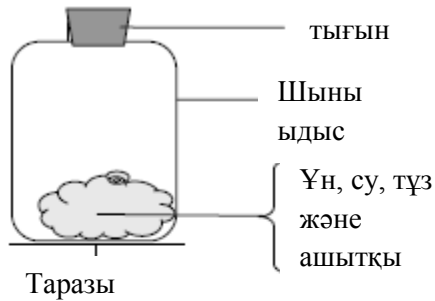

1 Тәжірибе

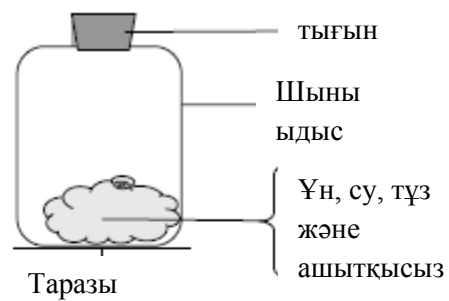

1 Тәжірибе

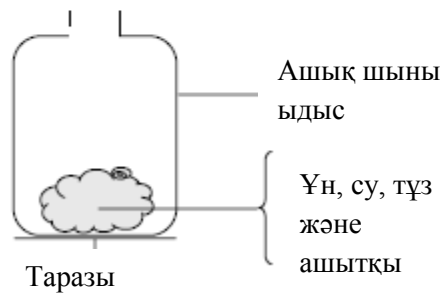

3 Тәжірибе

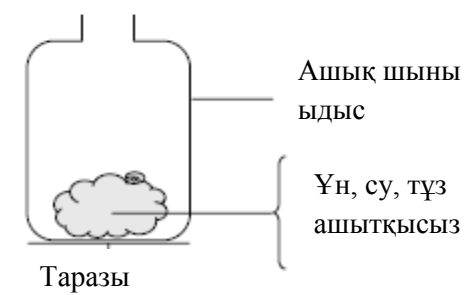

4 Тәжірибе

- A Аспазшы 1 мен 2 тәжірибені салыстыруы керек
- B Аспазшы 1 мен 3 тәжірибені салыстыруы керек
- C Аспазшы 2 мен 4 тәжірибені салыстыруы керек
- D Аспазшы 3 мен 4 тәжірибені салыстыруы керек

---

### Сұрақ 3: НАНҒА АРНАЛҒАН ҚАМЫР

Химиялық реакция нәтижесінде қамырдағы ашытқы крахмал мен қантты көмірқышқыл газ бен спиртке айналдырады.

Көмірқышқыл газ бен спирттің құрамындағы **көміртек атомы** қайдан пайда болады?

Төменде келтірілген мүмкін пайымдауларды әр қатардан «Иә» немесе «Жоқ» деп айналдыра сызыңыз.

Көміртек атомының пайда болуына келесі пайымдаулар дұрыс па?	Иә немесе Жоқ
Кейбір көміртек атомдары қанттан шығады.	Иә / Жоқ
Кейбір көміртек атомдары тұз молекулаларының құрамына кіреді.	Иә / Жоқ
Кейбір көміртек атомдары судан шығады	Иә / Жоқ

---

### Сұрақ 4: НАНҒА АРНАЛҒАН ҚАМЫР

Ашытқан қамырды пешке салғанда, газ және бу көпіршіктері қамырда ұлғая бастайды.

Неліктен жылытқанда газ бен бу ұлғаяды?

- A Олардың молекулалары көбейеді
- B Олардың молекулалары жылдамырақ қозғалады
- C Молекулалар саны көбейеді
- D Олардың молекулалары сирек соқтығысады

# КАТАЛИТОРЛЫҚ КОНВЕРТЕР

Айрықша замандас көлік маркалары пайдаланылған газды адам мен қоршаған орта үшін зияны аз болуы үшін катализаторлық конвертерлермен жабдықталған..

90%-ға жуық зиянды пайдаланылған газдар одан әлдеқайда зияны кем газға айналады. Төменде конвертерге түсетін және одан шығатын бірнеше газдың түрлері келтірілген.

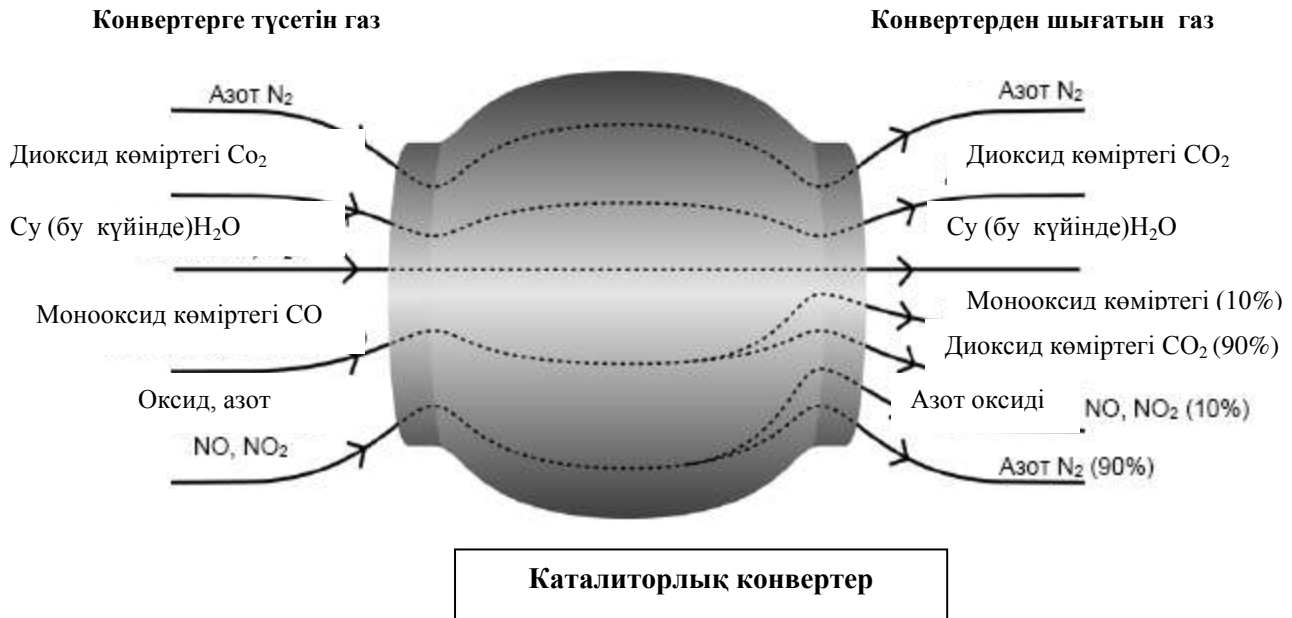

## Сұрақ 1: КАТАЛИТОРЛЫҚ КОНВЕРТЕР

Берілген суреттегі ақпаратты қолданып, конвертердегі пайдаланылған газдың зиянын қалай азайтатынына мысал келтіріңіз.

.....

.....

.....

---

## Сұрақ 2: КАТАЛИТОРЛЫҚ КОНВЕРТЕР

Газдар катализаторлық конвертердің ішінде өзгерістерге ұшырайды. «Атомдар» ЖӘНЕ «молекулалар» сөздерін қолданып, болып жатқан үдерістерді түсіндіріңіз.

.....

.....

.....

---

## Сұрақ 3: КАТАЛИТОРЛЫҚ КОНВЕРТЕР

Катализаторлық конвертерден бөлінетін газдарды талдаңыз. Катализаторлық конвертермен жұмыс жасайтын инженерлер мен ғалымдар зиянсыз пайдаланылған газдарды алу үшін қандай мәселенің шешімін табу керек?

.....

.....

.....



---

## ДЕНЕШЫНЫҚТЫРУ ЖАТТЫҒУЛАРЫ

Біздің денсаулығымызға жүйелі, бірақ қалыпты денешынықтыру жаттығулары пайдалы.



---

### Сұрақ 1: ДЕНЕШЫНЫҚТЫРУ ЖАТТЫҒУЛАРЫ

Жүйелі денешынықтыру жаттығуларының пайдасы неде? Әр жолдан «Иә» немесе «Жоқ» жауаптарының бірін айналдыра сызыңыз.

<b>Жүйелі денешынықтыру жаттығулары пайдалы ма?</b>	<b>Иә немесе Жоқ</b>
Денешынықтыру жаттығулары жүрек және қан тамыры жүйесінің ауруларының профилактикасына пайдалы	Иә/Жоқ
Денешынықтыру жаттығулары дұрыс тамақтануға үйретеді	Иә/Жоқ
Денешынықтыру жаттығулары артық салмақтан арылуға көмектеседі	Иә/Жоқ

---

## Сұрақ 2: ДЕНЕШЫНЫҚТЫРУ ЖАТТЫҒУЛАРЫ

Бұлшық етті жаттықтыру барысында не болады? Әр жолдан «Иә» немесе «Жоқ» жауаптарының бірін айналдыра сызыңыз.

Бұлшық етті жаттықтыру барысында төмендегілер болады ма?	Иә немесе Жоқ
Бұлшық еттің қан айналымы жақсарады	Иә/Жоқ
Бұлшық етте май жиналады	Иә/Жоқ

---

## Сұрақ 3: ДЕНЕШЫНЫҚТЫРУ ЖАТТЫҒУЛАРЫ

Сіздің жай кезбен салыстырғанда, денешынықтыру жаттығуларын жасау барысында әдеттегіден тыс жиі тыныс алуыңыздың себебі неде?

.....

.....

.....

---

## ҚЫШҚЫЛ ЖАУЫНДАР

Төмендегі берілген суретте Кариатидами деп аталатын, Афинадағы Акрополда 2500 жыл бұрын тұрғызылған мүсіндер келтірілген. Бұл мүсіндер мрамор деп аталатын тау жынысынан сымбатталған. Мрамор карбонат пен кальцийден тұрады

1890 жылы мүсіндердің түпнұсқасы Акропольдың музейіне ауыстырылып, ал оның орнына көшірмесі тұрғызылды. Мүсіндердің түпнұсқасын қышқыл жауындар жеп қойған.



Қышқыл жауындардың мраморға әсерін үлгілеп білу үшін, мраморды бір түнге сірке суына салып қойса болады. Сірке суы мен қышқыл жауынның қышқылдық деңгейі шамамен бірдей. Бір кесек мраморды сірке суына салғанда газдың көпіршіктері пайда болғанын бақылауға болады. Құрғақ мрамордың массасын тәжірибенің басы және аяғында өлшейді.

---

### Сұрақ: ҚЫШҚЫЛ ЖАУЫНДАР

Осы тәжірибені өткізген оқушылар түнде бір кесек мраморды сірке суына, ал екіншісін жай (тазартылған) суға салды.

Оқушылар бұл сынауды өздерінің тәжірибесіне неліктен қосқанын түсіндіріп жазыңыз

.....

.....

---

## **ОҚУ САУАТТЫЛЫҒЫ**

### **МЕН «АЛМАСУ ОҚУШЫСЫ»<sup>1</sup> БОЛА АЛАМЫН БА?**

Мен де алмасу оқушысы бола аламын ба? Бұл ой мені қорқытады, бірақ, сонымен бірге өте қызығарлық. Егер мүлде қорықпасаңыз, бұл таңданарлық болар еді. Ең бастысы - сіз мұны қалайтыныңыз және сіздің күтулеріңіз толық орындалуы.

Үміткерден не талап етіледі? Оқушылар алмасумен шұғылданатын әр түрлі ұйымдардың талаптарының айырмашылығы аз ғана, бірақ олардың барлығы үміткердің жасына, бітірген сынып санына, үлгеріміне және жеке басының қасиеттеріне нақты талаптар қояды. Әдетте **жас шамасы** 15-тен 18-ге дейін. Оқушы **негізгі мектепті** (9 сынып) немесе 10 сыныпты бітіруі талап етіледі.

Оқушылар алмасу жұмысының алғашқы жылдарымен салыстырғанда, қазіргі кезде, **үлгерім** шешуші фактор емес. Көптеген жағдайларда, «орташа үлгерім» жеткілікті болады. Үлгерімнің біршама төмен деңгейінің есесі әңгіме өткізу кезінде оқушының жақсы әсер қалдыруымен қайтарылуы мүмкін. Көп жағдайларда мектептен немесе мұғалімнен мінездеме қажет болады. Бұдан басқа, өтінішіңізге сіздің мектептегі бағаларыңыз бар көшірмені қосу керек.

**Тілді білу** жиі жазба жұмыс (тест) арқылы және өте сирек ауызша экзамен арқылы бағаланады. Сірә, үміткерден шет тілінде жүгіртіп сөйлей білу талап етілмеуі тиіс, өйткені тіл біліктілігі мен дағдысын дамыту оның шетелге оқуға баруға әзірлену себептерінің ішінде бірінші орында тұр. Әңгімелескенде үміткерлер күнделікті өмірдегі қатынаста ең болмағанда өздерінің пікірі мен қалауын қарапайым сөздермен білдіруі және қысқаша, жеңіл-желпі сөйлесе алуы ескеріледі.

**Жақсы денсаулық** міндетті шарт. Бірақ сізге өз еліңізде мектепке баруға ештеңе кедергі жасамаса, онда сіздің алмасу оқушысы болмайтыныңыздың себебі де жоқ. Кейбір созылмалы аурулар, мысалы, қатты аллергия, сіз бірге тұратын, лайықты отбасын іздеу уақытын көбейтуі мүмкін. Бірақ бұл сізді тоқтатпауы тиіс.

Барлық ұйымдар оқушының **жеке басының қасиеттеріне** ерекше көңіл аударады. Әсіресе ісі мен әрекеттеріндегі сенімділік, жақсы әдеттер, көңілді мінез, қарым-қатынас жасай білу, бейімделе алу, ұжымда жұмыс істей білу, кемелдену, оқуға ынтығу және ой өрісінің кең болуы маңызды деп есептеледі. Бұл қасиеттердің барлығы үміткермен жеке әңгімелесу барысында және мұғалім немесе мектеп әкімшілігі берген мінездеменің негізінде бағаланады.

---

<sup>1</sup> «Алмасу оқушысы» біраз уақыт бойы, әдетте бір жыл бойы басқа елдегі қандай да бір отбасында тұрып оқиды.

Келесі сұрақтарға жауап беру үшін алдыңғы беттегі «Мен «алмасу оқушысы» бола аламын ба?» мақаласын қараңдар.

---

**Сұрақ 1: МЕН «АЛМАСУ ОҚУШЫСЫ» БОЛА АЛАМЫН БА?**

Бұл мақаланың басты ойы неде?

- A Оқушылар алмасатын жеке бағдарламаны жарнамалау
  - B Алмасу бағдарламаларға қатысу қандай мүмкіндіктер беретінін түсіндіру
  - C Алмасу бағдарламасының мақсаттарын атап шығу
  - D Алмасу бағдарламасына қатысу талаптарын сипаттау
- 

**Сұрақ 2: МЕН «АЛМАСУ ОҚУШЫСЫ» БОЛА АЛАМЫН БА?**

Мақалада **не** жазылғаны туралы айтуға болады (оның мазмұны туралы).

Мақала **қалай жазылғаны** туралы айтуға болады (оның стилі туралы).

Мақаланың авторы келешекте алмасуға қатыса алатын оқушылардың назарын аудару үшін, оны осындай **мәнерде** жазуға тырысты.

Қалай ойлайсындар, бұл оның қолынан келді ме? Жауаптарыңызды растайтын мысалдар келтіріңіз.

.....

.....

.....

---

**Сұрақ 3: МЕН «АЛМАСУ ОҚУШЫСЫ» БОЛА АЛАМЫН БА?**

Оқушылар алмасу үшін, мақалаға сәйкес, қандай талап ең маңызды болып табылады?

- A Өте жақсы оқу жетістіктері.
  - B Жақсы дамыған тұлғалық қасиеттер.
  - C Шет тілін өте жақсы меңгеру.
  - D Мықты денсаулық.
- 

**Сұрақ 4: МЕН «АЛМАСУ ОҚУШЫСЫ» БОЛА АЛАМЫН БА?**

Мақаладағы мәліметті пайдаланып, неліктен сіздер таңдаған талап алмасу агенттігі үшін сонша маңызды екенін түсіндіріңіз.

.....

.....

.....

## ТЕЛЕФОН

### Түркия аудандарының кодтары (сыртқы байланыс желісіне шығу қажет)

Айсел	324	Сакарья	264
Анкара	312	Самсун	362
Бурса	224	Санлиурфа	414
Измир	232	Стамбул	212
Карабук	372	Тарс	324
Маниса	236	Элациг	424

### Кейбір халықаралық кодтар (сыртқы байланыс жолына шығу қажет)

Австралия	61	Люксембург	352
Австрия	43	Марокко	212
Аргентина	54	Мексика	52
Бельгия	32	Нидерланды	31
Бразилия	55	Никарагуа	505
Ұлыбритания	44	Жаңа Зеландия	64
Венгрия	36	Норвегия	47
Венесуэла	58	Польша	48
Гватемала	502	Португалия	351
Германия	49	Ресей	7
Греция	30	Румыния	40
Дания	45	Саудов Аравиясы	966
Доминикан Республикасы	809	Словения	386
Үндістан	91	АҚШ	1
Индонезия	62	Филиппины	63
Ирландия	353	Финляндия	358
Исландия	354	Франция	33
Испания	34	Чех Республикасы	420
Италия	39	Чили	56
Канада	1	Швейцария	41
Колумбия	57	Швеция	46
Корея	82	Эквадор	593
Коста-Рика	506	Жапония	81
Кувейт	965		

### ТЕЛЕФОН НӨМІРЛЕРІН ТІКЕЛЕЙ ТЕРУ (сыртқы байланыс жолына шығудың қажеті жоқ)

ТҮРІК ӘУЕ ЖОЛДАРЫ	700 теру
ТҮРІК ӘУЕ ЖОЛДАРЫ (БИЛЕТТЕРДІ БРОНЬДАУ) .....	701 теру
ТЕМІРЖОЛ АҚПАРАТЫ ЖӘНЕ БИЛЕТТЕРДІ ТАҒАЙЫҢДАУ	702 теру
КЕҢ ТАС ЖОЛ ТУРАЛЫ АҚПАРАТ	703 теру
КЕҢ ТАС ЖОЛ ТУРАЛЫ АҚПАРАТ (Стамбул)	704 теру

## Телефонды қалай пайдалану керек

- ☎ Қонақ үйде болғанда, нөмірден нөмірге телефон соғу үшін бөлменің нөмірін, егер ол төрт цифрдан тұрса, тікелей теріңіз. Егер бөлменің нөмірі үш цифрдан тұрса, басында «0» -ді, содан кейін бөлменің нөмірін теріңдер.
- ☎ Кез-келген қонақ үйден тыс нөмірге байланыс жасау үшін (сыртқы байланыс жолы) «8»-ді теріңіз.
- ☎ Түркияның ішінде қалааралық телефон соғу үшін, жергілікті кодты және абоненттің нөмірін теріңіз.
- ☎ Түркиядан басқа елге халықаралық телефон соғу үшін, ең алдымен «07»-ні теріңдер де, халықаралық байланыс желісімен байланыстың сигналы – ұзақ гудок болғанша, бір секунд күтіңдер. Содан кейін телефон соғып отырған елдің халықаралық кодын, ары қарай ондағы қаланың кодын (бірінші «0»-сіз) және ақырында, абоненттің нөмірін теріңдер.
- ☎ Түркияның кез-келген ауданы бойынша ақпарат алу үшін «0»-ді, содан соң қажет ауданның жергілікті кодын теріңіз.

*Болат пен Қайрат Түркияда демалуда. Олар Стамбулда бір апта болып, сонан кейін Болаттың апасының хал-жайын білу үшін Сакарияға баруды жоспарлады.*

*Осының алдындағы екі бетте және осы беттің төменгі жағында Болат «Стамбулдың халықаралық отелі» қонақ үйіндегі телефонның жанынан тауып алған мәлімет берілген. Осы мәліметті келесі беттердегі сұрақтарға жауап беру үшін пайдаланыңдар.*

---

### **Сұрақ 1: ТЕЛЕФОН**

Болат сөмкеден бар заттарын шығарып болған соң, Қайрат онымен тамақтануға баруға дайын екеніне көз жеткізу үшін, оған телефон соқты. Қайрат 328-ші нөмірде орналасты.

Болат қандай нөмірді теруі керек еді?

.....

---

### **Сұрақ 2: ТЕЛЕФОН**

Түстен кейін Болат пен Қайрат Стамбулдан Сакарияға дейінгі пойыздар жөнінде білмекші болды.

Оларға қай нөмір бойынша телефон соғу керек еді?

.....

---

### **Сұрақ 3: ТЕЛЕФОН**

Болаттың дос қызы да саяхатта. Болат Түркиядан кеткеннен кейін онымен Польшада кездесуді жоспарлады. Міне, Болаттың одан алған хатының соңы.

Мен сені қатты сағындым!! Ақыры Польшаға да жеттім ғой. Маған мына телефон бойынша: 22 494533 бейсенбіде, айдың 24-і күні сағат 8-де (сенің уақытың бойынша) телефон соқшы.

Өте-өте-ӨТЕ жақсы көремін

Сәлима.

Болат Стамбулдағы өзінің қонақ үйдегі нөмірінен телефон соғуға дайындалды. Сәлимамен сөйлесу үшін Болат қандай нөмірді теруі керек?

.....



# АУАЛЫ ШАР

## Жылу аэростатының көтерілу биіктігінің рекорды

Үнді ұшқышы Виджайпат Сингания жылу аэростаты көтерілу биіктігінің әлемдік рекордын орнатты. Бұл 2005 жылдың 26 қарашасында болды. Ол ауалы шармен теңіз деңгейінен 21 мың метр биіктікке ұшқан бірінші адам болды.

**Рекордтық биіктік:**  
21000 м

Төмендеу үшін ыстық ауаны шығару үшін саңылау – клапандарды ашуға болады.

Кәдімгі жылу аэростатының көлемі

**Биіктігі:**  
49 м

**Материал:**  
нейлон

**Толтыру уақыты:**  
2,5 сағат

**Көлемі:** 453000 м<sup>3</sup>  
(әдеттегі шар – 481 м<sup>3</sup>)

**Салмағы:** 1800 кг

**Гондола:**  
Биіктігі: 2,7 м. Ені: 1,3 м

Оқшауланған терезелері бар герметикалық кабина

Ұшақтардай, конструкциясы алюминий.

Виджайпат Сингания ұшу кезінде ғарыш скафандрын киді.

Ауалы шар теңіз жаққа ұшты, бірақ қарсы ағым оны құрлыққа қарай кері әкетті.

**Оттегі:** атмосфераның жерге жақын қабатында бар мөлшерінің 4%-ы ғана

**Алдыңғы рекорд:**  
19800 м

**Температура:**  
– 95 °C

**Реактивті лайнер:**  
10000 м

Дели  
Шамамен жерге қону орны

483 км

Мумбай (Бомбей)

*Келесі сұрақтарға жауап беру үшін, алдыңғы бетте келтірілген «Ауалы шар» материалын пайдаланыңыз.*

---

### **Сұрақ 1: АУАЛЫ ШАР**

Виджайпат Сингания көліктің басқа екі түрімен байланысты техникалық жасалымдарды пайдаланды. Көліктің қандай түрлерімен?

1. ....

2. ....

---

### **Сұрақ 2: АУАЛЫ ШАР**

Мәтінде реактивті лайнер не мақсатпен бейнеленген?

.....

.....

---

## СІЗДЕР ТІСТЕРІҢІЗДІ ҚАЛАЙ ТАЗАЛАЙСЫЗДАР?

Тістеріңізді ұзағырақ және күш салып тазалағаннан олар тазарақ бола ма?

Британ зерттеушілері олай емес дейді. Іс жүзінде тіс тазалаудың көптеген әр түрлі әдістерін байқап көріп, олар ақыр аяғында, ең тиімді нәтиже беретін жолын тапты. Артық күш салмай, кәдімгі мәсуекпен екі минуттық тазалау ең жақсы нәтиже беретінін анықтады. Егер мәсуекке қатты күш салса, онда тісті тамақтың қалдықтары мен тіс қонуларынан арылта алмай, тістің эмалі мен қызыл иекке зақым келтіруге болады.

Тіс тазалау маманы Бенге Хансен: «Қарындашты қалай ұстасаңыздар, тіс мәсуегін де солай ұстаған дұрыс», – дейді. Ол: «Бір жағынан бастаңыздар да, тістің бүкіл қатары бойы мәсуекпен тазалап шығыңыздар», - деп кеңес береді. «Тілдеріңізді де тазалауды ұмытпаңыздар! Онда ауыздан жаман иіс шығаратын көптеген бактериялар болуы мүмкін».

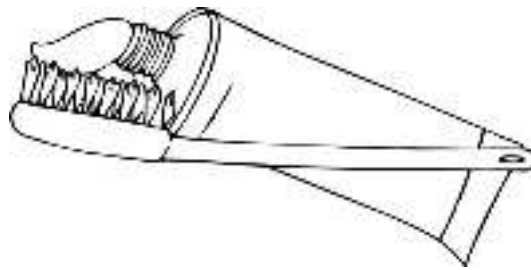

*«Сіздер тістеріңізді қалай тазалайсыздар» – бұл норвегиялық журналдан алынған мақала.*

*Мына сұрақтарға жауап беру үшін, мақаланың мәтінін пайдаланыңдар.*

---

### Сұрақ : СІЗДЕР ТІСТЕРІҢІЗДІ ҚАЛАЙ ТАЗАЛАЙСЫЗДАР?

Бенге Хансен кеңес бергендей, неге тілді де тазалау керек?

.....

.....

# ПОШТАМЕН ПОСЫЛКАЛАР

Посылкаларға және осал сынғыш заттарға арналған буып-түйетін материалдар және конверттер

Буып-түй де, демалыңыз!

- Посылкалар мен осал сынғыш заттарды қолайлы, оңай және сенімді жеткізу
- Әдемі дизайн
- Сенімді орау

Біздің буып-түйетін материалдардың жаңа сериясы сіздердің кез келген, тіпті ең күтпеген мүдделеріңізді қанағаттандырады.

Буып-түйетін материалдар – Конверттер



Картон қораптар



Кітаптарға / DVD және бейнекас-сеталарға арналған орау



CD дискілерді аз ғана санына (1 ден 4 – ке дейін) арналған орау

Қораптар		Өлшемі (мм)	Бағасы (тг.)
	Өте кішкене	193X106X64	170
	Орташа	243X146X89	205
	Үлкен	300X210X110	280
	Өте үлкен	375X250X155	410
<b>Конверттер (Осал сынғыш заттар үшін)</b>			
	Өте кішкене	120X216	95
	Орташа	220X265	120
	Үлкен	270X360	150
	Өте үлкен	350X470	185
<b>Төмендегі заттарға арналған буып-түйетін материал</b>			
кітаптарға, DVD, бейнекас-сеталарға		245X185X70	315
CD дискілердің аз ғана (1-ден 4-ке дейін) санына		140X120X40	170

Келесі сұрақтарға жауап беру үшін, алдыңғы бетте келтірілген «Посылкалар - Поштамен» кітапшасының үзінділерін пайдаланыңдар.

---

### **Сұрақ 1: ПОШТАМЕН ПОСЫЛКАЛАР**

Кітапшадағы мәліметке сүйеніп, сендер сыйлық ретінде жібере алатын үш зат атаңдар.

1. ....
2. ....
3. ....

---

### **Сұрақ 2: ПОШТАМЕН ПОСЫЛКАЛАР**

Сендер сыйлық ретінде шағын айна жібергілерің келеді делік.

Конвертті пайдалана аласыңдар ма?

«Иә» немесе «Жоқ» сөздерінің бірін айналдыра сызыңдар және өз жауаптарыңды негіздеу үшін кітапшаны пайдаланыңдар.

Иә                      Жоқ

.....

.....

.....

## ТАПСЫРМАЛАРДЫҢ ЖАУАБЫ

### МАТЕМАТИКА САУАТТЫЛЫҒЫ

<b>ФУДЗИ ТАУЫНА ШЫҒУ</b>	
1.	С
2.	11:00
3.	40
<b>АҒАШ ПОЙЫЗ БӨЛІГІ</b>	
1.	12
2.	Дұрыс жауап: Жоқ, Жоқ
<b>ҚҰРЛЫҚ АУМАҒЫ</b>	
	Бағалау, құрылық айналасында суреттелген төртбұрыш пен тікбұрыштың кескіні көмегімен жасалған. Ауданның мәні $12.000.000 \text{ км}^2$ -ден $18.000.000 \text{ км}^2$ -ге дейінгі аралықта көрсетілген. (өлшем бірлігін жазу шарт емес).
<b>ЖАРЫС МАШИНАСЫНЫҢ ЖЫЛДАМДЫҒЫ</b>	
1.	В - «1,5 км»
2.	Жауап С - «Шамамен 1,3 км белгісінде»
3.	Жауап В - «Машинаның жылдамдығы арттырылды»
4.	В. жауабы
<b>НӨМІРЛЕНГЕН ОРЫНДЫҚТАР</b>	
1.	В 86.
2.	Қатар: 16 және Бағана: J.

## ЖАРАТЫЛЫСТАНУ САУАТТЫЛЫҒЫ

ҚЫЗУ ЖҰМЫС	
1.	Үш дұрыс жауап: Иә, Жоқ, Жоқ, берілген тәртіпте
2.	A. 70°C және 10°C
НАНҒА АРНАЛҒАН ҚАМЫР	
1.	C. Өйткені қамырда көмірқышқыл газ пайда болады
2.	D. Аспазшы 3 мен 4 тәжірибені салыстыру керек.
3.	Үш дұрыс жауап: Иә, Жоқ, Жоқ берілген тәртіпте
4.	B. Олардың молекулалары жылдамырақ қозғалады
КАТАЛИТОРЛЫҚ КОНВЕРТЕР	
1.	Көміртегі монооксидінің немесе азот оксидінің басқа қосындыларға айналуы аталған. <ul style="list-style-type: none"><li>• Көміртегі монооксиді көміртегі диоксидіне айналған.</li><li>• Азот оксиді азотқа айналады.</li><li>• Ол зиянда газдарды зиянсызға айналдырады, мысалы, CO-ны CO<sub>2</sub> –ға (90%).</li><li>• Көміртегі диоксиді мен азот - көміртегі монооксиді мен азот оксиді сияқты зиян емес.</li></ul>
2.	Атомдардың қайта топтасып, басқа молекулалар құратыны жайлы негізгі ой айтылып жатыр; жауапта <b>екі</b> сөз де қолданылған – атомдар <b>да</b> , молекулалар <b>да</b> . <ul style="list-style-type: none"><li>• Молекулалар ажырап, атомдар басқа молекулалар құру үшін бірігеді..</li><li>• Атомдар басқа молекулалар құру үшін қайта бөлінеді.</li></ul>
3.	Қабылдарлық жауап зиянды газдардың жойуының жақсаруымен байланысты (монооксид көміртегісі мен азот оксиді) <b>НЕМЕСЕ</b> атмосфераға шығарылатын газдардан диоксид көміртегісін жойу. <ul style="list-style-type: none"><li>• Барлық монооксид көміртегісі диоксид көміртегісіне айналмайды.</li><li>• Азот оксидінің азотқа жеткіліксіз өзгеруі.</li><li>• Монооксид көміртегісінің диоксид көміртегісіне және оксидтің азотқа айналған пайыздық қатынасын жақсарту.</li><li>• Конвертердің жұмыс барысында пайда болатын азот диоксиді атмосфераға шығарылуының орнына ұсталу керек.</li></ul>
ДЕНЕШЫНЫҚТЫРУ ЖАТТЫҒУЛАРЫ	
1.	Үш дұрыс жауап: Иә, Жоқ, Иә берілген тәртіпте
2.	Екі дұрыс жауап: Иә, Жоқ берілген тәртіпте.
3.	Көмірқышқыл газының деңгейін кемітіп, организмді оттегімен қамтамасыз етуін арттыру. [“Көмірқышқыл газы” мен “оттегінің” орнына “ауа” сөзі

	<p><i>қолданса, жауап]</i></p> <ul style="list-style-type: none"> <li>• Сіз дене шынықтырумен айналысқанда, сіздің организмiңiз оттегiнi кбiрек қажет етедi, сондықтан кбiрiк қышқыл газын кбiрек шығарады. Бұл тыныспен жүзеге асырылады</li> <li>• Жиi тыныстану – қанды оттегiмен кбiрек қамтамасыз етуге және кбiрiк қышқыл газын кбiрек шығаруға мүмкiндiк бередi</li> </ul>
<b>ҚЫШҚЫЛ ЖАУЫНДАР</b>	
	<p>Қышқыл (сiрке су қышқылы) реакцияның өтуiнде мiндеттi шарт екенi көрсетiлген</p> <ul style="list-style-type: none"> <li>• Осы реакцияны жасау үшiн жаңбырдың суы қышқыл болуы керек (қышқыл жаңбыр сияқты) және таза сумен реакция болмайтынына көз жеткiзiңiз</li> <li>• Мәрмәр кесектерiнде ақаудың барына тағы қандай себептер бар екендiгiн қарау</li> <li>• Өйткенi, мәрмәрдiң кесектерi неше түрлi сұйықтықтарға әсер етпейдi, себептен су бейтарап болып саналады.</li> </ul>



## ОҚУ САУАТТЫЛЫҒЫ

МЕН «АЛМАСУ ОҚУШЫСЫ» БОЛА АЛАМЫН БА?	
1.	D
2.	<p><u>Мәтіннің стилін анық көрсететін, мәтіннен алынған мысалдармен сүйемелденетін жауап беріледі. Түсініктемеде мақаланың стилі жеке алғанда, алмасуға қатысуы мүмкін студенттердің, сонымен бірге, мақала оқырмандарының назарын аударатыны мүмкін екені туралы айтылады. (Олар тым екі ұшты болғандықтан, «қызықты», «оқуға/түсінуге оңай», «анық» айтылуларын және олардың синонимдерін барабар мысалдарға жатқызуға болмайтынына назар аударыңдар).</u></p> <ul style="list-style-type: none"><li>• Иә. Саған нақты әңгімелесушіге сияқты қарау, әсіресе бірінші абзацта, менің жасымдағы жас адамдардың назарын аудара алады.</li><li>• Жоқ. Онда әзіл-оспақ және көңіл аударатындай ештеңе жоқ.</li><li>• Иә, өйткені ол көңіл аударатын мәнерде жазылған.</li><li>• Мақала алмасуға қатысқысы келетіндерді шынымен қызықтырады, өйткені автор өзіне-өзі белгілі сұрақтар қояды да, оларға жауап береді.</li><li>• Иә. Ол сендерге таңдауға мүмкіншіліктеріңнің әбден болуын сезуге мүмкіндік береді, өйткені ол біреу сенімен әңгімелескендей, достық стильде жазылған.</li></ul>
3.	B: Жақсы дамыған тұлғалық қасиеттер
4.	<p><u>Оқушы 6A сұрағына дұрыс жауап берді (B жауабын айналдыра сызды). Неге алмасу барысында студенттерге жеке басының жақсы дамыған қасиеттерінің болуы маңызды екеніне шыңдыққа сыятын түсіндіру береді. Жауапта:</u></p> <p>(1) жаңа жағдайды жеңіп шығу қажеттігі туралы айтылады немесе мұндай жағдайда мұны қалай жасауға болады, соның мысалдары сипаталады; НЕМЕСЕ</p> <p>(2) өз еліңді немесе алмасу агенттігін таныстырып, ең жақсы әсер қалдыру қажеттігі туралы айтылады.</p> <p>Жақсы дамыған жеке басының қасиеттері мен олар қандай артықшылық беретінінің арасында байланыс жүргізіледі.</p> <ul style="list-style-type: none"><li>• Өйткені бұл мүлде басқа өмір салты, онда оқушыға жеңу үшін мінез күші және белгілі бір дербес қасиеттер қажет болады. [1]</li><li>• Үйді сағынбау үшін. [1]</li><li>• Өйткені басқа елде болған кезде сен өз елің туралы жақсы әсер қалдыруың керек. [2]</li><li>• Өйткені алмасу кезінде жаңа достар пайда болады (достық қарым-қатынас орнатылады). [2]</li></ul>
ТЕЛЕФОН	

1.	0328
2.	702
3.	8 07 48 22 494533 Сыртқы жолға шығуға қажет, <u>8-ден басқа</u> бастапқы қажет цифрлардың барлығы жазылған, және сонан кейін Сәлиманың хатындағы нөмір дұрыс көрсетілген.

### АУАЛЫ ШАР

1.	<p><u>Көліктің ЕКІ түрі, ұшақтар ЖӘНЕ ғарыш кемелері</u> (кез келген ретте) көрсетілген [<i>екеуі де бір жолда берілуі мүмкін</i>].</p> <ul style="list-style-type: none"> <li>• 1. ұшақтар</li> <li>2. ғарыш кемелері</li> <li>• 1. ұшақтар</li> <li>2. ғарыш аппараттары</li> <li>• 1. әуе көлігі</li> <li>2. ғарыш көлігі</li> <li>• 1. ұшақтар</li> <li>2. ғарыш ракеталары</li> <li>• 1. боинг</li> <li>2. ракеталар</li> </ul>
2.	<p><u>Ұшу биіктігі</u> НЕМЕСЕ рекорд туралы <u>анық немесе жанама түрде</u> айтылады. Сондай-ақ, авиалайнер мен ауа шарының ұшу биіктігін салыстыру болуы мүмкін.</p> <ul style="list-style-type: none"> <li>• Шардың қаншалықты биік ұшқанын көрсету үшін.</li> <li>• Шар шынында өте жоғары көтерілгенін атап айту үшін.</li> <li>• Рекордтың мәнін көрнекті көрсету үшін – ол авиалайнерлерден әлдеқайда жоғары ұшты!</li> <li>• Ұшу биіктігін салыстыру үшін.</li> <li>• Бұл рекорд қандай мәнді болғанын көрсету үшін. [<i>ең қысқа жауап</i>]</li> </ul>

### СІЗДЕР ТІСТЕРІҢІЗДІ ҚАЛАЙ ТАЗАЛАЙСЫЗДАР

	<p><u>Бактериялар</u> НЕМЕСЕ <u>ауыздан шығатын жаман иіс туралы</u> НЕМЕСЕ <u>екеуі де</u> туралы айтылады. Өзінше айту немесе мәтіннен тікелей дәйексөз берілуі мүмкін.</p> <ul style="list-style-type: none"> <li>• Бактериялардан құтылу үшін.</li> <li>• Тілде бактериялар болуы мүмкін.</li> <li>• Бактериялар.</li> <li>• Осылай ауыздан шығатын жаман иістен құтылуға болады.</li> <li>• Жаман иіс.</li> <li>• Бактерияларды жою және сонымен ауыздан шығатын жаман иістен құтылу үшін (<i>екі себеп те</i>).</li> <li>• Онда жаман иіс туғызатын бактериялар көп болуы мүмкін (<i>екі себеп те</i>).</li> <li>• Ауыздан жаман иіс шығуы бактериялардан болады.</li> </ul>
--	------------------------------------------------------------------------------------------------------------------------------------------------------------------------------------------------------------------------------------------------------------------------------------------------------------------------------------------------------------------------------------------------------------------------------------------------------------------------------------------------------------------------------------------------------------------------------------------------------------------------------------------------------------------------------------

**ПОШТАМЕН ПОСЫЛКАЛАР**

1.

Мәтінде жазбаша берілген CD дискілері, DVD дискілері, Бейнекассеталар, Кітаптар, Осал сынғыш заттар ЖӘНЕ/НЕМЕСЕ сурет түрінде берілген ойыншық, ұялы телефон, ойыншық ит заттарының кез келген ҮШЕУ! аталған.

- Бейнекассеталар, кітаптар, осал заттар.
- Ойыншықтар, CD, DVD
- Кітаптар, CD, DVD және гүлсауыт. *[“Гүлсауыт” осал сынғыш заттарға жататындықтан, жауаптың дұрыс бөлігіне (алғашқы үш затқа) қайшы емес.]*

2.

«Иә» немесе «Жоқ» айналдыра сызылған және осал сынғыш заттарға арналған конверттер бар екені туралы анық немесе көмескі айтылады.

- Иә, кітапшада осал заттарға арналған конверттер бар деп айтылған.
  - Иә. “Посылкаларға және осал сынғыш заттарға арналған буып-түйетін материалдар және конверттер”. *[Мұндай дәйексөз қабылдарлық.]*
- Жоқ. Сынғыш заттарға арналған конверттер бар, бірақ айна жібергенде мен тәуекел жасай алмаймын.